

store coffre



Fabriqués sur mesure avec des composants de haute qualité, les stores de terrasse Direct-Stores vous offriront de nombreuses années de fonctionnement sans soucis.

Compacité, élégance et technicité pour ce **store extérieur banné Coffre Intégral** entièrement capoté dans un profil aluminium réalisé sur-mesure.

En position fermée, le coffre intégral protège efficacement toile et bras des intempéries et autres agressions extérieures.

L'ensemble est ainsi parfaitement protégé dans le coffre pour de longues années d'utilisation.

Quatre fabricants (DICKSON, PARA, LATIM, GIOVANARDI) signent les toiles solaires extérieures qui équipent nos stores de terrasse.

Garanti 5 ans, l'entoilage est fourni avec 4 formes de lambrequin au choix.

Toile 100% acrylique teintée dans la masse, 300g/m², pour une résistance inégalée aux tâches, corps gras, eau et salissures.

- Facteur solaire (FS) : supprime jusqu'à 95% de l'effet d'éblouissement
- Confort thermique : réduit la chaleur jusqu'à 95%, évite l'effet de serre
- Protection : UPF 12+, UPF 30+ et UPF 50+ jusqu'à 100% des U.V. filtrés.
- Solidité des coloris aux UV et intempéries : 7 à 8/8.

La toile autonettoyante et imperméable (320/330g/m²) est enduite sur 1 face avec une résine acrylique anti-fongique résistante aux UV, augmentant l'imperméabilité.

Elle permet de profiter de sa terrasse toute l'année, sans devoir replier le store dès la première pluie.

Toile 320/330g/m² ou 360g/m² en option :

- Imperméable (Norme hydrofuge EN 24920), traitement anti-tâche, imputrescible et finition Teflon anti corps gras

lambrequin droit

lambrequin vague

lambrequin crénelé

lambrequin feston

Fabrication Française



sur mesure

STORE COFFRE EXTÉRIEUR

store coffre

Le Store coffre intégral existe en 2 versions qui ont des tailles maximales différentes. Ces 2 types de coffre ont chacun des cotes d'encombrement particulières. Tous conforme à la norme EN 13561.

Configuration de base :

- Store-coffre intégral à bras invisibles, armature en aluminium thermolaquée blanc RAL 9010
- Tube d'enroulement en acier galvanisé \varnothing 78 mm,
- Axes et visserie en acier inoxydable
- Bras avec tension par double ou quadruple câble gainés
- Réglage rapide de l'inclinaison de 0° à 60°
- Largeur maximale : 6000 mm, avancée maximale : 4000 mm
- Manoeuvre par treuil rapport 1/10 et manivelle décrochable
- Platines de fixations mixtes face/plafond
- Toile 100% acrylique 300g/m²

En option :

- Toile 100% acrylique 320g/m² Tous Temps et 360g/m²
- Autres RAL à la demande
- Moteur filaire commandé par interrupteur
- Moteur piloté par télécommande
- Manoeuvre de secours
- Automatisation vent
- Automatisation vent/soleil
- Automatisation vent/soleil/pluie



NOUVEAU
INVISIBLE
L'automatisme vent radio pour Barre de Charge

Coffre Cers jusqu'à 3500mm d'avancée

Alliant robustesse et esthétique par son profil, ce store coffre intégral permet une vaste couverture de l'espace où il est installé grâce à son avancée de 3500mm. Son profil compact lui permet de s'installer facilement que ce soit en face ou en plafond.

Cotes en mm

Avancée	1500	1750	2000	2250	2500	2750	3000	3500
Largeur minimale	2100	2350	2600	2850	3100	3350	3600	4100

- Configuration de base sauf :

- Bras avec tension par double câble gainés
- Réglage rapide de l'inclinaison de 0° à 75° en pose face et 15° à 90° en pose plafond

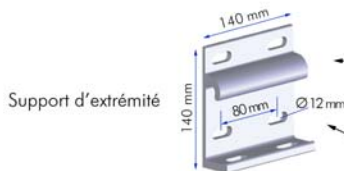

- Largeur maximale : 6000 mm, avancée maxi : 3500 mm
- Platines de fixations face/plafond

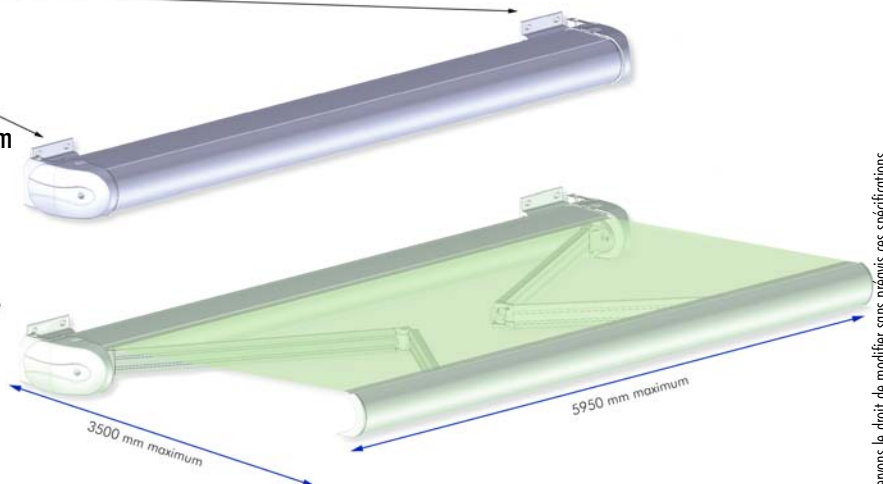
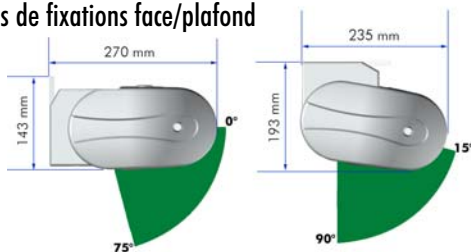

STORE COFFRE EXTÉRIEUR

Coffre Tramontane jusqu'à 4000mm d'avancée

Ce store coffre intégral haut de gamme que nous fabriquons sur mesure a une armature très robuste et esthétique avec son profil arrondi. Ainsi, son architecture lui permet une avancée jusqu'à 4000 mm avec une toile parfaitement tendue.

- Configuration de base sauf :

- Bras avec tension par quatre câbles gainés
- Réglage rapide de l'inclinaison de 0° à 20°
- Largeur maximale : 7220 mm, avancée maximale : 4000 mm en 2 bras
- Largeur maximale : 11920 mm, avancée maximale : 4000 mm en 4 bras
- Platines de fixations face

Cotes en mm

Avancée	1500	1750	2000	2250	2500	2750	3000	3500	3750	4000
Largeur minimale	1970	2220	2470	2720	2970	3220	3470	3950	4200	4450

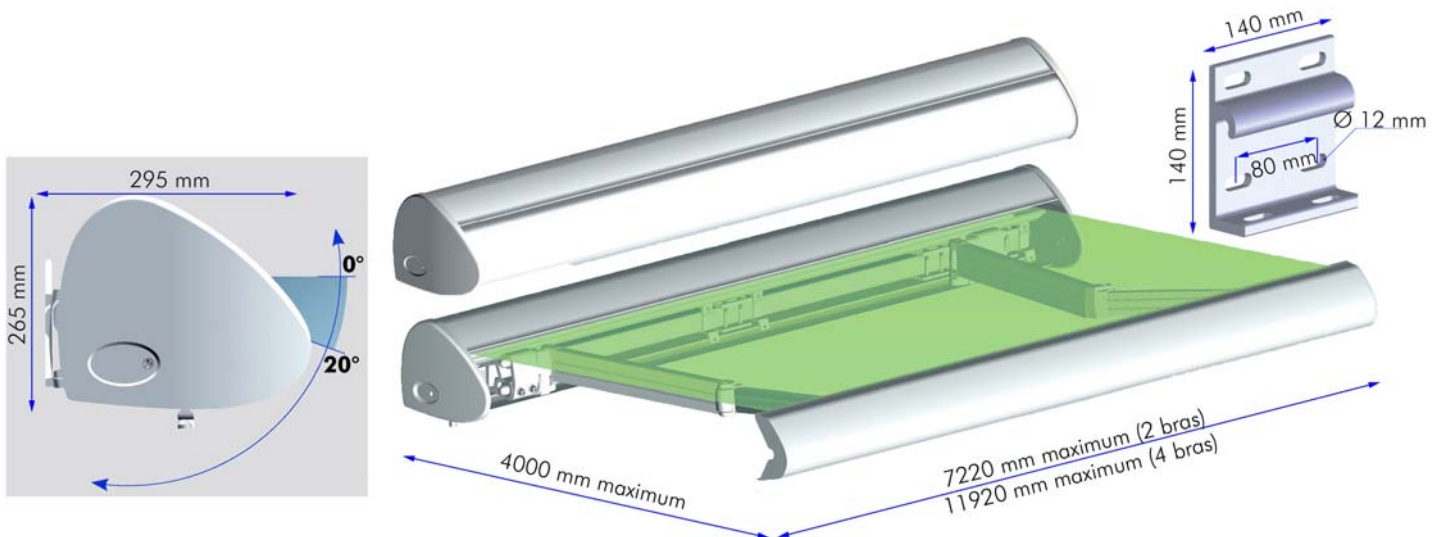

Télécommande et Automatismes NiceScreen pour motorisation :



Télécommande
NiceScreen Era-P1



Automatisme NiceScreen vent/soleil



Automatisme NiceScreen
vent/soleil
à cellules photovoltaïques



Automatisme NiceScreen soleil/pluie

MOTORISATION NICE-SCREEN

Silencieux, esthétique et fiable, le système de motorisation de stores Nice participe à la longévité de votre store Direct-Stores.

Les moteurs à réglage mécanique sont garantis 2 ans. Les moteurs asservis électroniquement, les transmetteurs radio et les automatismes sont garantis 2 ans.



Emetteur portable

Emetteur mural

Automatisme Vent

Motorisation optionnelle Somfy



DIRECT-STORES DISTRIBUTION - Février 2020

Direct-Stores garantit ses stores de terrasse 5 ans contre tous vices de fabrication. Cette garantie couvre l'armature et la toile.

Pour les versions motorisées, les moteurs et l'ensemble des automatismes sont garantis 2 ans.



Tension des bras par 4 câble gainés pour les stores à avancée supérieure à 3500mm



Tension des bras par double câble gainés pour les stores

LA PROTECTION SOLAIRE ADAPTÉE A VOS BESOINS

DIRECT-STORES est l'enseigne internet de RIO STORES

Usine et Siège Social : 1545, Chemin des Combes - 06600 Antibes Tél : 04 93 74 61 16 - Fax : 04 93 74 52 97 - site internet : www.direct-stores.com - e-mail : contact@direct-stores.com
RIO STORES SAS au capital de 30 000 euros - RCS Antibes 851 959 211 - SIRET 851 959 211 00017 - APE 1392 Z - N° Intracommunautaire FR 37851959211